

## Euvira Lounge Chair

Jader Almeida, 2015

# ClassiCon

Classic Contemporary Design



Mit dem Euvira Lounge Chair knüpft Jader Almeida souverän an die Entwürfe der großen brasilianischen Meister des Designs der Sechziger- und Siebzigerjahre an und findet doch gleichzeitig eine eigenständige, zeitgenössische Ausdrucksform eines eleganten Clubsessels. Seine präzise ausformulierten Formverläufe, fein gezeichneten Linien, sowie Materialverdickungen und –verjüngungen lassen ihn solide und gleichzeitig elegant wirken. Die kordelbespannten Flächen sorgen für ein grafisches Linienspiel, das dem Sessel Transparenz verleiht und trotzdem für hohen Komfort sorgt. Der Lounge Chair ist Teil der Euvira-Produktfamilie, zu der auch ein Schaukelsessel gehört. Gemeinsam werden die verschiedenen Varianten im Wohnraum, im Hotelzimmer oder der Lobby zu einer Reminiszenz an die Clubkultur der Sechzigerjahre und zeugen von lebendigem handwerklichen Können. In dunkel gebeizter Eiche mit schwarzer Kordel verweist der Euvira Lounge Chair am deutlichsten auf die Herkunft seines Entwerfers. In heller Eiche mit hanffarbener Kordelbespannung wirkt er fast wie ein skandinavischer Möbelklassiker. Stoff- oder lederbezogene Polster steigern seinen Ausdruck von Bequemlichkeit. In jeder Ausführung aber verbindet der Sessel Tradition und Moderne, Vergangenheit und Gegenwart, Stabilität und Eleganz.

Avec l'Euvira Lounge Chair, Jader Almeida renoue à la perfection avec les créations du grand maître brésilien du design des années soixante et soixante-dix, tout en trouvant une forme d'expression originale et contemporaine d'un élégant fauteuil club. Ses contours précis, ses lignes finement dessinées ainsi que ses renflements et ses effilements lui confèrent un aspect solide et en même temps élégant. Les surfaces tendues de cordonnets créent un jeu graphique des lignes qui donne de la transparence au fauteuil et assure pourtant un grand confort. Le Lounge Chair fait partie de la famille de produits Euvira, à laquelle appartient également un fauteuil à bascule. Ensemble, les différentes variantes dans la pièce d'habitation, dans la chambre d'hôtel ou le lobby évoquent une réminiscence de l'ambiance des clubs des années soixante-dix, et témoignent d'un savoir artisanal vivant. En chêne sombre avec cordonnets noirs, l'Euvira Lounge Chair renvoie le plus clairement à l'origine de son créateur. La version en chêne clair tendue de cordonnets couleur chanvre rappelle le mobilier scandinave classique. Les capitonnages en tissu ou en cuir accroissent son impression de confort. Mais dans chaque variante, le fauteuil allie la tradition et la modernité, le passé et le présent, la stabilité et l'élégance.

With the Euvira Lounge Chair, Jader Almeida continues the tradition of the great Brazilian design masters of the 1960s and 1970s with superior ease; at the same time, he finds his own individual and contemporary expression of an elegant lounge chair. The concisely shaped forms, finely orchestrated lines and transitions between thickening and tapering materials lend the chair a solid yet elegant appearance. The cord-covered surfaces create a graphic play of lines, providing the chair with both transparency and high seating comfort. The Lounge Chair is a member of the Euvira product family, which also includes a rocking chair. Together, the various versions are reminiscent of the 1960s club culture in living rooms, hotel rooms or lobbies and demonstrate the skills of contemporary craftsmanship. In dark stained oak with black cord, the Euvira Lounge Chair most clearly refers to the origins of its designer. In light oak with hemp-coloured cord cover, it almost looks like a Scandinavian furniture classic. Fabric or leather-covered cushions enhance its expression of comfort. In every version, however, the chair combines tradition and modernism, past and present, stability and elegance.

Con la Euvira Lounge Chair, Jader Almeida establece con soberanía el nexo con los diseños de los grandes maestros brasileños del diseño de los años sesenta y setenta y, a pesar de ello, simultáneamente encuentra una forma de expresión independiente y contemporánea de un elegante sillón de club. Sus formas diseñadas con precisión, sus líneas finamente dibujadas, así como los engrosamientos y estrechamientos del material le proporcionan un aspecto sólido y, a la vez, elegante. Las mallas de cordel aportan un cautivador juego de líneas gráficas, proporcionándole al sillón transparencia y, sin embargo, un alto confort. El Lounge Chair es parte de la familia de productos Euvira, de la que también forma parte una mecedora. Conjuntamente, las diferentes variantes se convierten en una reminiscencia de la cultura de clubes de los años sesenta, ya sea en la vivienda, la habitación de hotel o el vestíbulo, siendo una muestra de la profesionalidad artesana viva. En la versión de roble con barniz oscuro y cordel negro es como la Euvira Lounge Chair más denota el origen de su diseñador. En roble claro con malla de cordel color cáñamo casi recuerda a un clásico mueble escandinavo. Tapizado en tela o piel incrementa su expresión de comodidad. En cualquiera de estos acabados, no obstante, el sillón es nexo entre tradición y modernidad, pasado y presente, estabilidad y elegancia.

# Euvira Lounge Chair

Jader Almeida, 2015

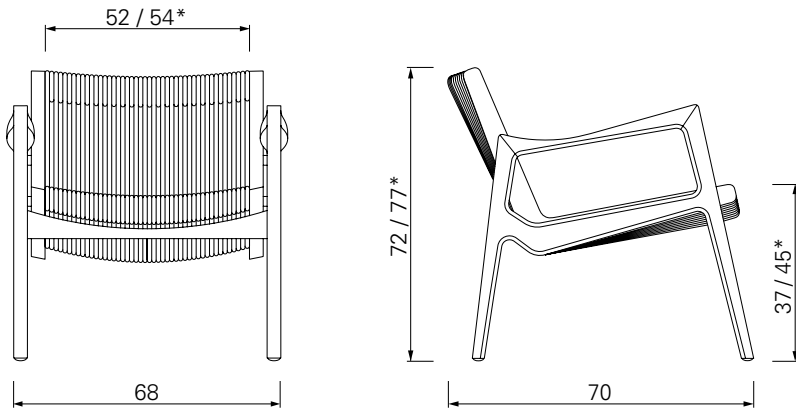

\* Maße gepolsterte Ausführung  
\* Upholstered version dimensions

Gestell in Holz massiv, natur oder dunkel gebeizt, klar lackiert. Wahlweise Bespannung Kordel oder Polsterung aus Polyurethan mit Gummigurten und Bezug aus Stoff oder Leder.

Base solid wood, natural or dark-stained, with clear varnish. Choice of nylon cord seat or upholstery fabric or leather with polyurethane padding and rubber belts.

Piètement en bois massif nature ou teinté foncé, verni clair. Dossier et assise tendus de cordonnets ou capitonnage en polyuréthane avec sangles en caoutchouc et revêtement en tissu ou cuir au choix.

Estructura de madera maciza, barnizada en color natural u oscuro, lacado transparente. A elección, malla de cordel o con acolchado de poliuretano con cintas de goma y tapicería de tela o piel.



Eiche natur, Leder coconut  
Oak, leather coconut



Eiche braun gebeizt, Kordel schwarz  
Oak brown-stained, cord black

## Jader Almeida



EUVIRA ROCKING CHAIR